

BOLLETTINO DI SERVIZIO – 01/SETTEMBRE 2010

SERIE SPR e SPN 125-255 NUOVA CAPACITA' DEL MOTORE ELETTRICO

A partire dalle seguenti Matricole:

SPR 80 s/n OA 5709	SPN 125 s/n ZA 2489
SPR 120 s/n OC 645	SPN 255 s/n ZB 2989
SPR 165 s/n OB 2545	

La **capacità di marcia** del motore elettrico è stata sostituita con una nuova versione antiscoppio disponibile con il seguente codice ricambio:

- Serie SPR / SPN 125-255 **(230 Volt)** - (4 MFD) P/N **620520 03**

Questa nuova capacità antiscoppio ha le stesse caratteristiche elettriche del precedente modello ma è equipaggiata con **solo due** connettori capicorda invece di quattro, come illustrato nella foto sottostante.



Per rendere possibile l'installazione della nuova capacità è stato necessario apportare alcune modifiche al cablaggio dello statore che è ora dotato di quattro cavi di collegamento elettrico, come illustrato nella foto sottostante.



I due cavi bianchi vanno collegati ai due connettori della capacità, mentre il cavo blu e quello marrone vanno collegati al Neutro ed alla Linea.

Il nuovo statore è disponibile con il seguente codice ricambio:

- Serie SPR / SPN 125-255 **(230 Volt)** - P/N **620521 00**

Una volta terminate le scorte a magazzino delle vecchie capacità e dei vecchi statori verranno forniti i nuovi modelli.

Alleghiamo il nuovo schema elettrico della Serie SPR e dei modelli SPN 125-255.

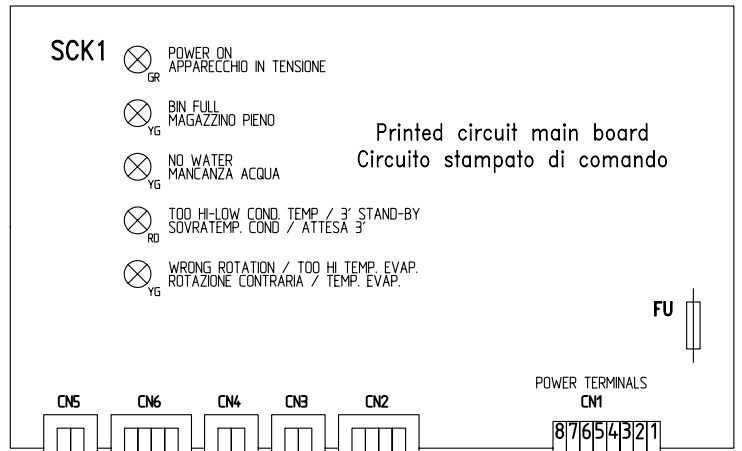

230 Vac 50/60 Hz

- BK BLACK / NERO
- BN BROWN / MARRONE
- BU BLUE / AZZURRO
- GY GREY / GRIGIO
- GNYE GREEN-YELLOW / VERDE-GIALLO
- GN GREEN / VERDE
- RD RED / ROSSO
- YE YELLOW / GIALLO
- WH WHITE / BIANCO
- OG ORANGE / ARANCIONE
- PK PINK / ROSA

----- AIR COOLED TYPE
MODELLI CONDENSATI AD ARIA

----- DISTILLED WATER MODELS
MODELLI PER ACQUA DISTILLATA

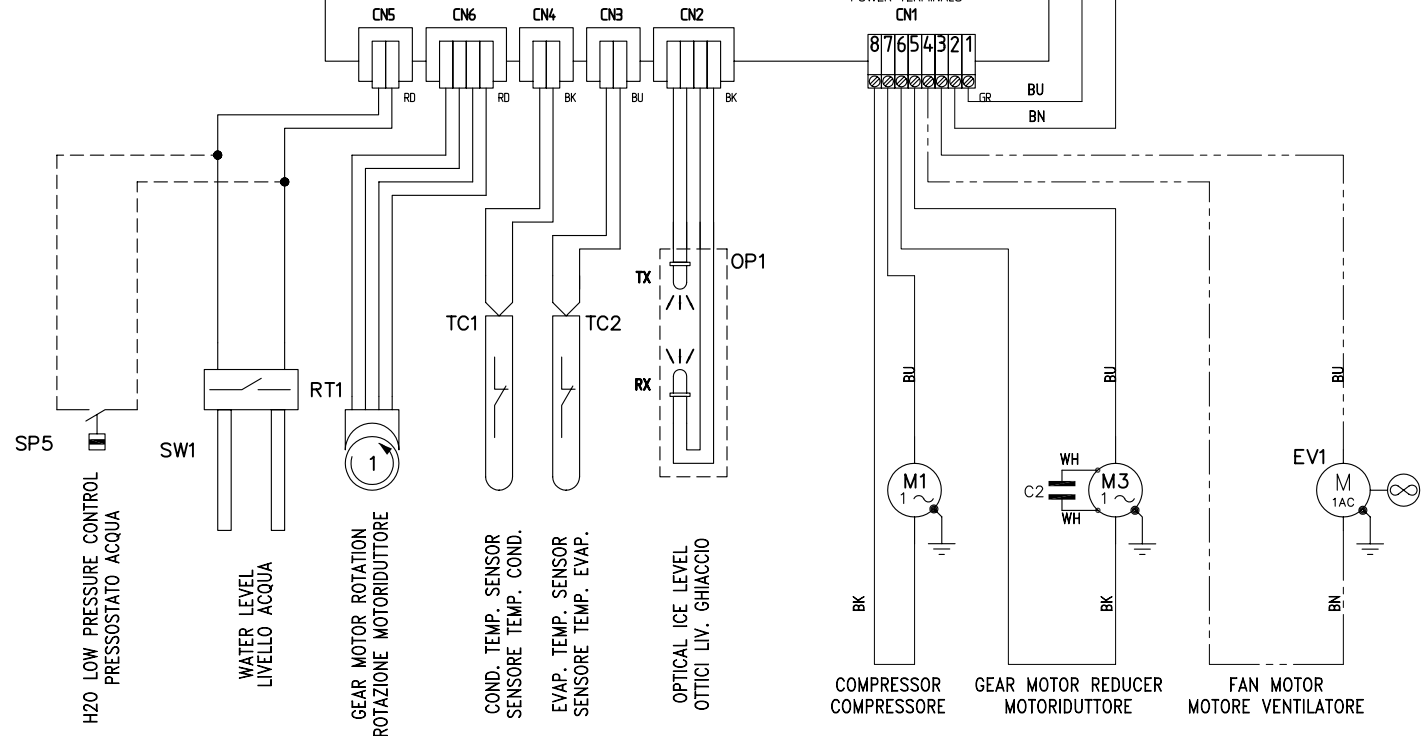

00 - EMISSIONE

00	05134	SB	27.07.10		DATA	27.07.10
					DISEGN.	S.BERTOLETTI
					VISTO	G.ROMAGNOLI
REV.	MODIFICA	SG	DATA	FIRMA	APPR.	G.ROMAGNOLI

SCHEMA ELETTRICO
WIRING DIAGRAM

SOST. IL : SOST. DA : FILE : 05058200.DWG

230 Vac 50/60 Hz

050582-00

=	=
+	+
00	FG. 2
	F.S. 4

